

Modèle : à réaction haute pression
4 diamètres Ø de turbines (en mm)
500, 560, 630 et 710
Débit d'air de 600 à 4200 m³/h
Pression totale jusqu'à 10500 Pa
Moteurs triphasés
Nombre de pôles : 2
Orientation : LG 270°

01 UTILISATION

Les ventilateurs **série APF** sont utilisés pour générer des débits d'air moyens avec des pressions hautes.

Ils peuvent convoyer de l'air propre ou chargé de poussière lourde ou de fumées toxiques, à une température allant jusqu'à +80°C lorsque le moteur est directement accouplé à la turbine. Le positionnement du moteur en dehors du flux d'air permet une utilisation à des températures de l'air plus élevées allant jusqu'à +300°C. Équipés de turbines à réaction fermées, les ventilateurs de la série APF sont utilisés pour :

- L'alimentation en air des cubilots et des fours,
- Le séchage,
- La pressurisation,
- Le transport pneumatique dans les cimenteries, dans les fonderies et brûleurs à fuel et gaz, dans les moulins, dans les industries chimiques, sidérurgiques et métallurgiques.

Ils conviennent également à toute application industrielle qui nécessite l'utilisation de filtre.

BON À SAVOIR

- La turbine à réaction comprend des pales inclinées vers l'arrière et fonctionne dans le sens inverse de la rotation. Les pales peuvent être droites ou courbées, ouvertes ou fermées.
- En fonction du nombre de pales, de leurs inclinaisons et de leurs courbures, les turbines à réaction peuvent générer des débits d'air moyens et élevés avec des pressions hautes allant jusqu'à 10000 Pa.
- Pour des pressions supérieures à 10000 Pa, il faut opter pour une soufflante.

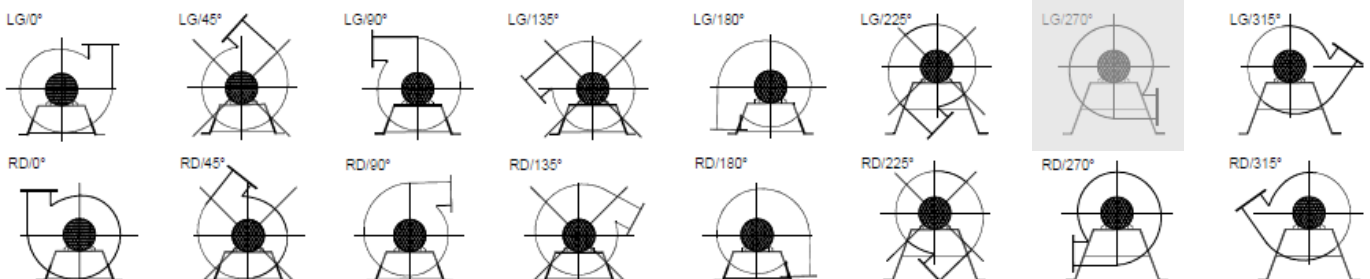
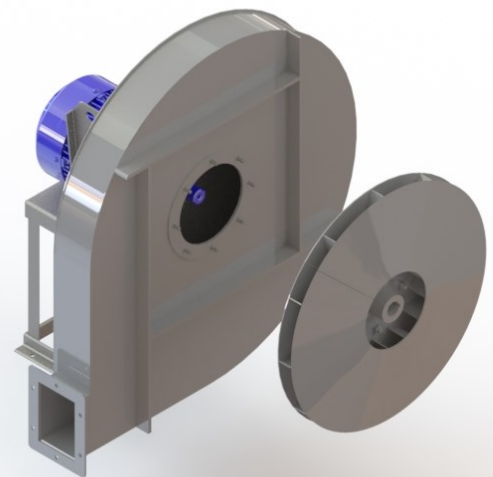

02 CARACTÉRISTIQUES DE CONSTRUCTION

Les ventilateurs de la série APF sont de simple largeur, simple ouïe d'aspiration avec des turbines à réaction (inclinaison vers l'arrière). Ils sont disponibles en 4 diamètres de turbines 500, 560, 630 et 710 mm, directement accouplées aux moteurs électriques.

Ils existent en version LG orientable à 270° en construction standard. Ci-dessous, les caractéristiques de construction des différents composants.

En se positionnant face au flasque arrière moteur, la rotation de la turbine se fait vers la droite en sens RD et

vers la gauche en sens LG. Il est toujours préférable de spécifier correctement la rotation du ventilateur lors de la commande ainsi que le sens d'orientation de la volute. La direction de soufflage peut être ajustée par pas de 45° en tournant soit dans le sens des aiguilles d'une montre RD, soit dans le sens inverse des aiguilles d'une montre LG.

Les ventilateurs de la série APF sont également disponibles sur commande, en d'autres orientations.

TURBINE	MOTEUR ÉLECTRIQUE
La turbine APF est réalisée en acier noir avec des pales courbées inclinées vers l'arrière, fermées et soudées à deux robustes flasques. Elle est équilibrée statiquement et dynamiquement.	Le moteur électrique est asynchrone, fermé et auto ventilé, indice de protection IP 55, classe d'isolation F, triphasé, 230/400V - 50Hz à 1 vitesse et à 2 pôles .
VOLUTE	SUPPORT MOTEUR
Construction C2 La volute est réalisée en tôle d'acier noir épaisse, soudée en forme d'escargot.	La construction se fait avec support (AS). Le support moteur est construit en tôle d'acier permettant la fixation du ventilateur au socle.
FINITION	
La finition est anti corrosion en poudre de résine époxy cuite au four à 240°C.	

03 CARACTÉRISTIQUES TECHNIQUES

Pour choisir votre ventilateur, veuillez-vous référer au tableau des performances aérauliques ci-après. Les caractéristiques débit-pression indiquées se réfèrent à une température d'exploitation de +20°C et une densité standard de l'air de 1.20 kg/m³.

Les niveaux de pression sonore indiqués sont les mesures effectuées d'un sonomètre à 1.5 mètres du ventilateur côté aspiration dans le cas d'une installation libre avec refoulement raccordé. Ces valeurs de pression sonore supposent des conditions climatiques idéales et peuvent être très différentes des valeurs relevées par mesures effectuées dans les conditions réelles. La mesure n'inclut pas les effets de correction dus au raccordement de la gaine.

Il est primordial que votre point de fonctionnement se situe dans la zone de rendement optimal.

Le choix d'un ventilateur ayant un point de fonctionnement dans la zone de **haute pression** est aussi à éviter impérativement. Dans ces conditions, le ventilateur est peu efficace et produit une forte composante de bruit due à un effet de pompage. Tout ventilateur fonctionnant dans la zone de **basse pression** est non seulement peu efficace, mais produit aussi de fortes oscillations de pression et risque une détérioration du moteur.

Pour corriger ces dysfonctionnements, il faut opter pour un moteur de plus forte puissance ou choisir un ventilateur de taille supérieure.

N'hésitez pas à demander conseil auprès de notre équipe technico-commerciale.

> PERFORMANCES AÉRAULIQUES <

$m^3/h = m^3/s \times 3600$
Pa = mmCE x 9.807

TYPE	Moteur				Débit d'air (m ³ /h)**													Niveau Sonore (dBA)***						
	Hauteur d'axe	Diamètre d'arbre	Puissance (KW)	Vitesse (tr/min)	600	660	720	840	960	1080	1200	1320	1500	1680	1860	2100	2400		2700	3000	3360	3780	4260	
APF/d 500	90L	24	2.20	2850	4756	4756	4756	4707	4658	4609														
	100	28	3.00	2880	4756	4756	4707	4658	4609	4511	4462	4217												
APF/s 560	112	28	4.00	2900		6276	6326	6424	6424	6424	6424	6375	6276											
	132S	38	5.50	2900		6276	6326	6424	6424	6424	6424	6375	6276	6080	5884									
APF/d 630	132S	38	5.50	2900			7159	7208	7208	7208	7208	7159	7110	7061										
	132S	38	7.50	2900			7159	7208	7208	7208	7208	7159	7110	7061	6963	6767	6571	6375						
APF/s 630	132S	38	7.50	2900				7846	7846	7846	7944	8042	8140	8189	8189	8140								
	132M	38	9.20	2900				7846	7846	7944	8042	8140	8189	8189	8140	7846	7453	7061						
APF/d 710	160M	42	11.00	2900						8973	9071	9170	9170	9170	9170	9071	8875							
	160M	42	15.00	2900						8973	9071	9170	9170	9170	9170	9071	8875	8679	8385	7846				
APF/s 710	160M	42	11.00	2900								10395	10444	10493	10592	10592	10592							
	160M	42	15.00	2900								10395	10444	10493	10592	10592	10592	10297	10101					
	160L	42	18.50	2950								10395	10444	10493	10592	10592	10592	10297	10101	9709	9071			

** Les performances indiquées se réfèrent à une température de +20°C et une densité standard de l'air de 1.20 kg/m³.

*** Les niveaux de pression sonore indiqués sont les mesures effectuées d'un sonomètre à 1.5 mètres du ventilateur côté aspiration dans le cas d'une installation libre avec refoulement raccordé.

04 ENCOMBREMENT

C2/AS

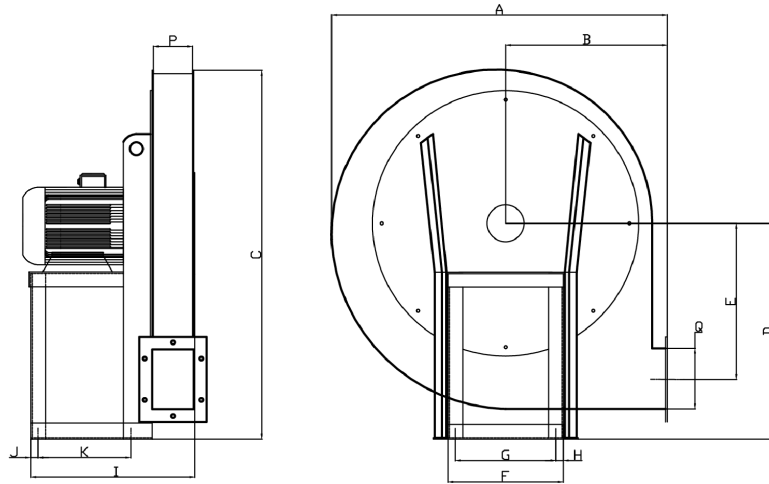

TYPE	KW	Dimensions (mm)*														Poids (kg)	CODE ARTICLE
		h	A	B	C	D	E	F	G	H	I	J	K	P	Q		
APF/d 500	2.20	90L	735	352	829	490	342	270	200	35	422	16	300	90	125		126005021063
	3.00	100	735	352	829	490	342	270	200	35	422	16	300	90	125		126005021163
APF/s 560	4.00	112	825	395	920	540	384	270	200	35	436	16	300	104	140		126005611263
	5.50	132S	825	395	920	540	384	270	200	35	436	16	300	104	140		126005611363
APF/d 630	5.50	132S	900	430	1000	585	420	320	250	35	504	16	360	112	160		126006321363
	7.50	132S	900	430	1000	585	420	320	250	35	504	16	360	112	160		126006321463
APF/s 630	7.50	132S	900	430	1000	585	420	320	250	35	504	16	360	112	160		126006311463
	9.20	132M	900	430	1000	585	420	320	250	35	504	16	360	112	160		126006311563
APF/d 710	11.00	160M	990	475	1136	625	470	428	358	35	820	28	634	130	184		126007121663
	15.50	160M	990	475	1136	625	470	428	358	35	820	28	634	130	184		126007121763
APF/s 710	11.00	160M	990	475	1136	625	470	428	358	35	820	28	634	130	184		126007111663
	15.50	160M	990	475	1136	625	470	428	358	35	820	28	634	130	184		126007111763
	18.50	160L	990	475	1136	625	470	428	358	35	820	28	634	130	184		126007111863

Les articles codifiés ci-dessus sont en version LG orientable à 270° dotés de moteurs triphasés - 2 pôles.

ASPIRATION

TYPE	Aspiration (mm)*					Refolement (mm)*								
	ØM	ØN	ØO	ØY	n	R	S	T	z1	V	W	z2	ØX	
APF 500	165	235	6	200	4	150	185	10	75	10	100	32,5	6	
APF 560	180	250	9	215	4	164	200	10	82	10	111	34,5	11	
APF 630	205	275	9	240	6	182	230	15	91	15	112	44	11	
APF 710	229	299	9	264	6	200	254	15	100	15	112	56	11	

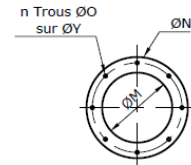

REFOULEMENT

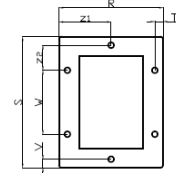

*Nous nous réservons le droit de modifier les dimensions sans préavis.

Légende de désignation	APF/d	500	LG/270	C2/AS	2T
Série	←	←	←	←	←
APF/d : turbine à 12 pales	←	←	←	←	←
APF/s : turbine à 16 pales	←	←	←	←	←
Ø de la turbine (en mm)	←	←	←	←	←
Sens de rotation	←	←	←	←	←
RD : rotation vers la droite	←	←	←	←	←
LG : rotation vers la gauche	←	←	←	←	←
Direction de soufflage	←	←	←	←	←
Type de construction	←	←	←	←	←
C2 : volute escargot	←	←	←	←	←
AS : avec support	←	←	←	←	←
CT : transmission poulie-courroie	←	←	←	←	←
Nombre de pôles	←	←	←	←	←
Moteur	←	←	←	←	←
M : monophasé	←	←	←	←	←
T : triphasé	←	←	←	←	←
AXL : axe long	←	←	←	←	←

Rue de la Fonte, Zone Industrielle
Ben Arous 2013, Tunisie

+216 71 388 824
+216 20 833 338
+216 71 384 230

info@thermivent.com
www.thermivent.com

