

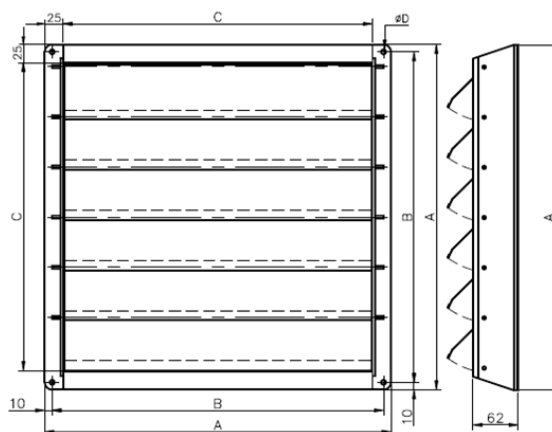

01 UTILISATION

Fabriqué avec des lamelles battantes réalisées en tôle d'aluminium, le volet à lamelles est conçu principalement comme accessoire de ventilateurs hélicoïdes pour protéger l'hélice et éviter la déperdition thermique. Il est disponible en 10 tailles (en mm) : 180, 240, 300, 350, 400, 500, 600, 700, 800 et 900.

02 ENCOMBREMENT



TYPE	Dimensions (mm)*				Poids (Kg)	CODE ARTICLE
	A	B	C	ØD		
VOLET 180	240	220	190	6.5	0.50	200018000000
VOLET 240	300	280	250	6.5	0.75	200024000000
VOLET 300	366	346	316	6.5	1.00	200030000000
VOLET 350	420	400	370	6.5	1.25	200035000000
VOLET 400	468	448	418	8.5	1.50	200040000000
VOLET 500	568	548	518	8.5	2.00	200050000000
VOLET 600	700	680	650	8.5	3.00	200060000000
VOLET 700	800	780	750	8.5	4.50	200070000000
VOLET 800	900	880	850	8.5	5.00	200080000000
VOLET 900	1000	980	950	8.5	7.00	200090000000

*Nous nous réservons le droit de modifier les dimensions sans préavis.

Rue de la Fonte, Zone Industrielle
Ben Arous 2013, Tunisie

+216 71 388 824

+216 20 833 338

+216 71 384 230

info@thermivent.com

www.thermivent.com

